

Déshuileur à bande DB 65

Largeur de bande : 55mm



VOS OBJECTIFS



- ✓ Garder vos fluides solubles en bon état le plus longtemps possible
- ✓ Eviter la formation de bactéries
- ✓ Eviter l'apparition des mauvaises odeurs
- ✓ Eviter les irritations et allergies des opérateurs
- ✓ Eviter des vidanges coûteuses en temps et les frais de destructions

LE PROBLÈME



Les huiles de graissages polluent vos fluides de coupe : elles flottent à la surface des bacs et créent un milieu anaérobie et nourricier propice au développement des bactéries. Les mauvaises odeurs arrivent, le PH chute, le produit devient instable avec des risques cutanés pour les opérateurs, et finalement il faut vidanger la machine.

LA SOLUTION



Le déshuileur à bande est une solution simple et efficace pour évacuer les huiles étrangères. C'est un matériel facile à installer et à utiliser. Peu encombrant, il nécessite seulement une alimentation en 230 Volts / 50 Hz.

Les avantages des déshuileurs à bande **DB 65** sont les suivants :

- Une longévité assurée par une construction robuste : châssis et goulotte en Inox.
- Une efficacité double grâce à un raclage de la bande sur ses deux faces.
- Un remplacement de bande facilité, il suffit simplement de la détendre avant de la retirer.
- Plusieurs hauteurs de châssis (210, 310, 500 ou 1000 mm)
- Une sécurité apportée par une garantie de 1 an sur tous les organes, assurée par le constructeur.

En option, ils peuvent être équipés d'aimants pour une installation rapide (Cf page suivante)

DKIT-03-01 : Adaptable sur les modèles 310, 500 ou 1000.

DKIT-03-02 : Adaptable sur l'ensemble des modèles de la gamme DB65/115.



Quelques côtes :

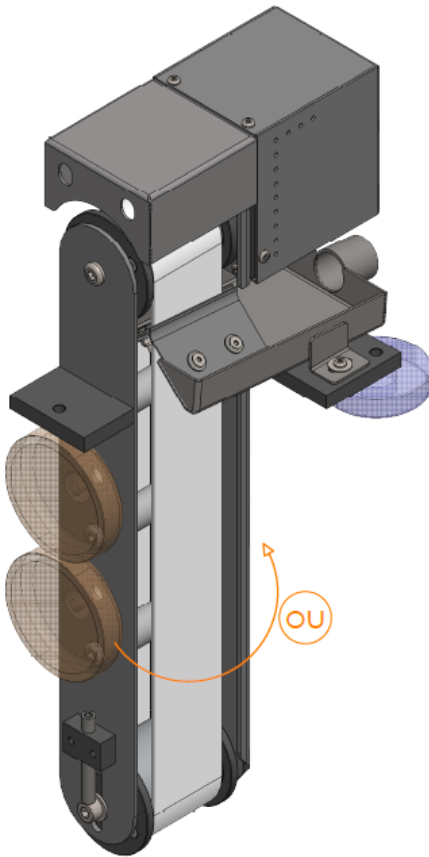

**DKIT-03-01 - Kit Aimants
"Verticaux"**

**DKIT-03-02 - Kit Aimants
"Horizontaux"**

DB65-200 *
DB65-300 * *
DB65-500 * *
DB65-1000 * *

